

SEÑOR A4MIXTO-HC 75 A

AMORTIGUADOR **HÍBRIDO** CON DOBLE SALIDA MÉTRICA Y **CORRECTOR DE ÁNGULOS** PARA LA SUSPENSIÓN DE FALSOS TECHOS ACÚSTICOS

Es un amortiguador **HÍBRIDO** de altas prestaciones, diferente y renovado. Fabricado con la tecnología más avanzada y diseñado para erradicar toda contaminación acústica por vía sólida.

A4MIXTO-HC 75 A presenta una estructura de armazón metálico que incluye un innovador mecanismo de doble rótula giratoria (denominado **RT-10**). Esta característica permite ajustar de manera precisa el ángulo de giro entre cada una de las dos métricas que funcionan de manera independiente, brindando una versatilidad notable en su uso. Esta funcionalidad es esencial, ya que asegura que la compresión del componente elástico se mantenga siempre en una dirección axial, evitando cualquier tipo de torsión que podría comprometer su integridad. Al limitar los grados vectoriales de deformación del polímero, se favorece el óptimo rendimiento del sistema elástico, lo que, en última instancia, contribuye a una mayor durabilidad y eficiencia operativa. Por ejemplo, en aplicaciones donde se requiere un movimiento continuo y controlado, este mecanismo reduce el riesgo de fallos estructurales y asegura un funcionamiento suave y confiable.

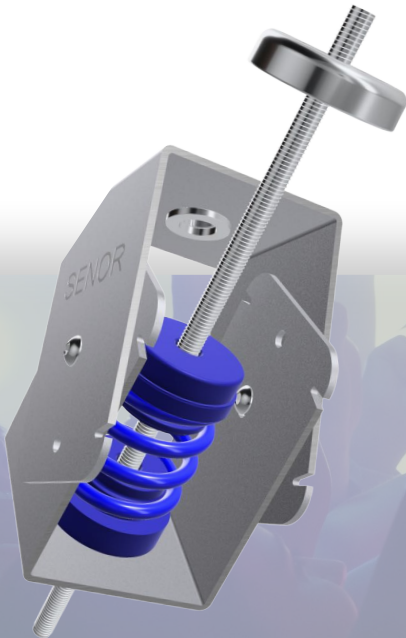

Preview in Augmented Reality ×



Scan the QR code to open this 3D Model on your iOS or Android device.

I+D+i

*Sistema registrado ante la Oficina Española de Patentes y Marcas.



REF	COLOR	CAMPO DE APLICACIÓN	CARGA (Kg) MIN-MAX	MÉTRICA (min-max)
SE-A4MIXTO-HC 75 A		Techos acústicos, Estructuras y Máquinas	30 - 75	6 - 8

Sistema HÍBRIDO: Es el resultado obtenido al combinar el polímero más avanzado con la espiral de acero helicoidal.

- Muelle helicoidal: Fabricado mediante hilo de acero según norma **DIN 2095-UNE EN 10270** con acabado antioxidante y recubrimiento **epoxi** de color **Azul metálico**.
- Polímero: Fabricado por KRAIBURG-TPE para SEÑOR según norma UNE-EN ISO 10846-1:2009.

✓ Frecuencia de resonancia: 3-7Hz

Recomendación de USO: Techos acústicos, suspensión de estructuras y máquinas cuya frecuencia de régimen sea superior a 350 r.p.m. y su capacidad este entre los 30 y 75 Kg. por punto de apoyo.

Comportamiento Dinámico y Deformación axial

Los resortes helicoidales de acero presentan una rigidez dinámica equivalente a su rigidez estática, facilitando su uso en aplicaciones que requieren propiedades mecánicas previsible. En contraste, los materiales viscoelásticos, muestran un comportamiento más complejo. La rigidez dinámica de estos materiales nunca iguala la estática, ya que absorben y disipan energía, adaptándose a la frecuencia y magnitud de las vibraciones. Para comprender este fenómeno, el comportamiento dinámico de los materiales viscoelásticos no puede determinarse solo por cálculos teóricos, sino que requiere ensayos específicos en laboratorio, garantizando datos precisos para aplicaciones industriales..

TABLA + GRÁFICA DE RESULTADOS EN LABORATORIO

CARGA (Kg)	DEFORMACIÓN (mm)	FRECUENCIA RESONANCIA (Hz)	BARRIDO (Hz)	% AISLAMIENTO
28	9,43	4,65	50	99,13
37	11,19	4,38		99,23
48	13,39	3,94		99,38
59	15,36	3,60		99,48
68	16,86	3,31		99,56
78	18,75	3,09		99,62

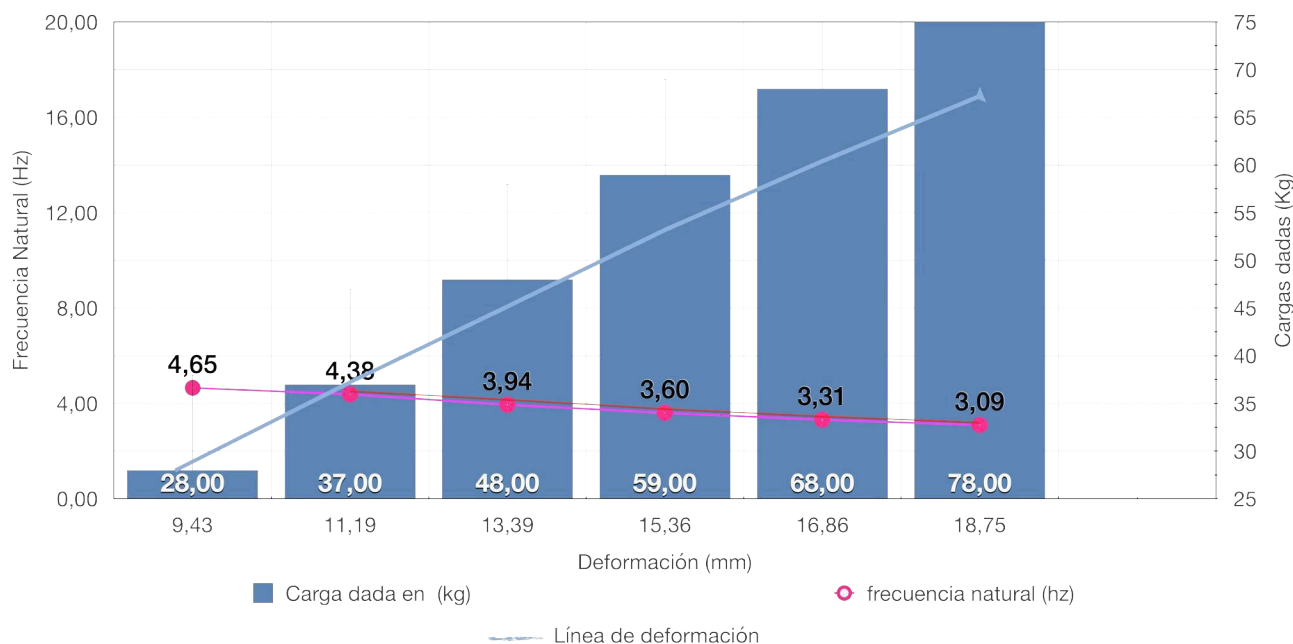

Dimensiones

¡Te sorprenderá su rendimiento! Es un amortiguador ideal para diseñar techos técnicos acústicos. **Diga NO al ruido.**

VISTA
LATERAL

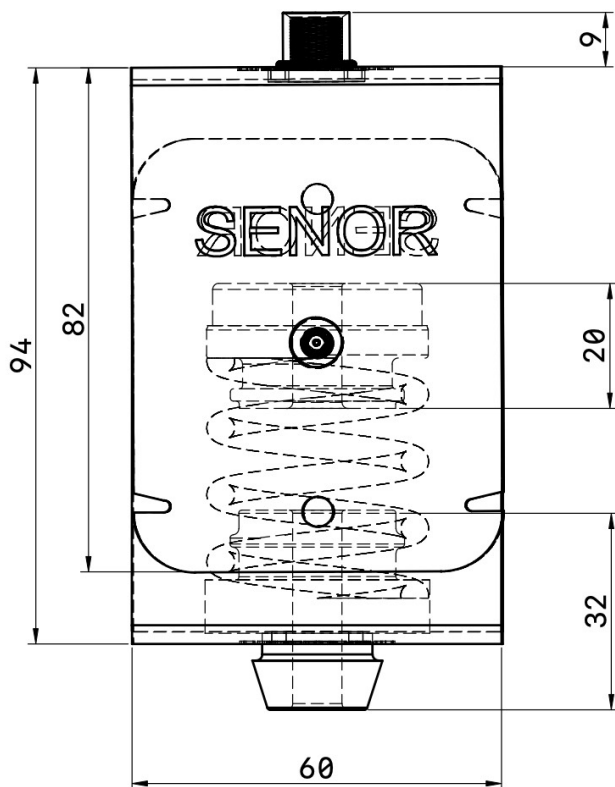

VISTA
FRONTAL

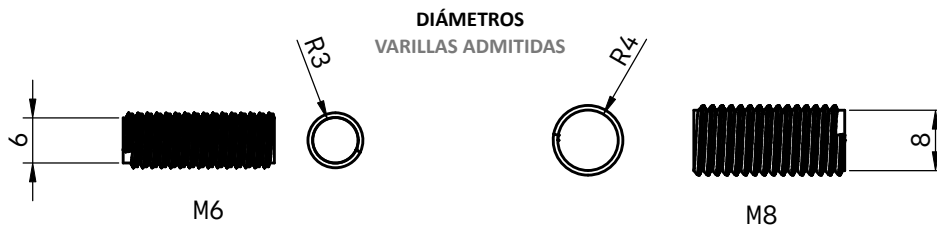
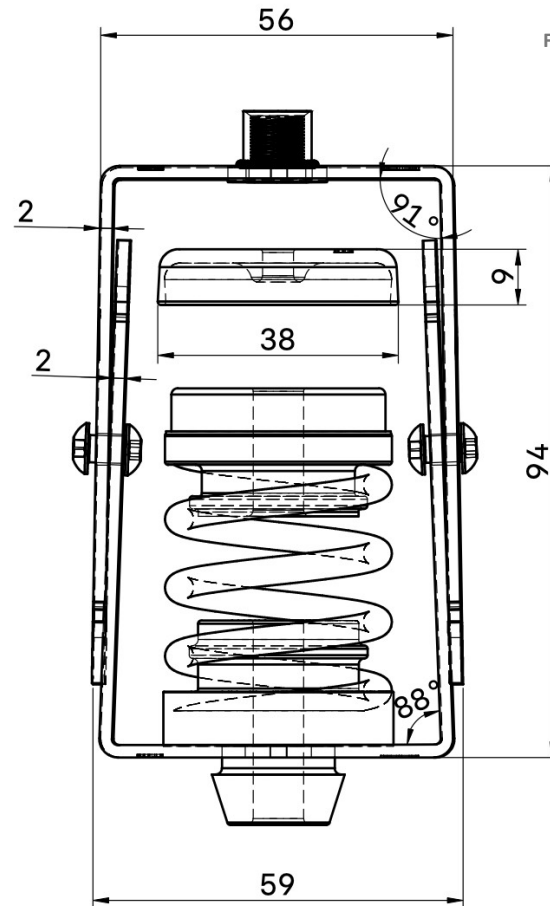

Características PRINCIPALES

A4MIXTO-HC 75 A es el amortiguador por excelencia **más potente** del mercado para suspender techos. Es el presente y futuro para los espacios **ruidosos**.

Construye techos acústicos con el máximo rendimiento, obteniendo mejoras acústicas a ruido aéreo por encima de los **21dB** y mejora de **34dB** a ruido de impacto según Evaluación UNE-EN ISO 717-2:2021 con resultados ya testados.

Nuestros **ingenieros** trabajan cada día para ofrecer nuevas **alternativas** de futuro.

A: Tapón Superior Goma TC5/EXN se caracteriza por su diseño con cuello saliente, una innovación ingeniosa que previene el contacto no deseado entre la varilla roscada y la carcasa de acero, lo cual es crucial para garantizar la durabilidad y el rendimiento del sistema en el que se utiliza. Este componente no solo actúa como un separador físico, sino que también desempeña un papel fundamental en la amortiguación de vibraciones. Su capacidad para reducir eficazmente las vibraciones en el rango de frecuencias medias y altas, expresado en hertzios (Hz), lo convierte en una solución idónea para aplicaciones donde la estabilidad y la suavidad operativa son primordiales. Además, su diseño asegura un correcto asentamiento del hilo helicoidal del muelle, lo que contribuye a optimizar el funcionamiento general del mecanismo, evitando desgastes prematuros y prolongando la vida útil de los componentes involucrados.

B: Muelle de acero helicoidal se distingue por su capacidad para eliminar de manera eficaz cualquier tipo de contaminación relacionada con la energía vibromecánica, especialmente en las frecuencias medias y bajas, que suelen estar en el rango de Hertz (Hz). Este tipo de muelle está diseñado para absorber y disipar vibraciones no deseadas, lo que lo convierte en una solución ideal para aplicaciones donde la estabilidad y el control del ruido son esenciales

C: Carcasa de ACERO está elaborada en acero galvanizado de alta calidad, específicamente del tipo **Dx51d + Z275**, lo que garantiza una excelente resistencia a la corrosión y una durabilidad prolongada en entornos adversos. Con un espesor de **2 mm**, esta estructura no solo proporciona una notable rigidez al sistema, sino que también juega un papel crucial en la compresión axial de los componentes elásticos, asegurando que estos mantengan su rendimiento óptimo y estabilidad bajo carga. Esta robustez es esencial para aplicaciones industriales donde se requiere una manipulación segura y efectiva de fuerzas dinámicas.

D: CN está fabricada en acero de embutición tipo **DC04** según norma siderúrgica **EN10131** con espesor de 1,5 mm. Diseñada para soportar cargas elevadas.



SEÑOR A4MIXTO-HC 75 A

 Youtube
SEÑOR Aisladores Acústicos



SEÑOR Productos
Techos ACÚSTICO

Modo de colocación



1.

Sacar el producto de su embalaje.



2.

Girar la carcasa para facilitar la inserción de la varilla roscada .



3.

Volver a girar la carcasa para poner nuevamente en posición de origen. Producto listo para su colocación en el forjado.

Nota.

SEÑOR
A4MIXTO-HC 75 A. Ideal para suspender techos
acústicos bajo cubiertas inclinadas.