

MODÈLE 8600/02 + TB3

ISOLATEUR ACOUSTIQUE SPÉCIAL EN CAOUTCHOUC POUR CLOISONS À DOUBLE STRUCTURE

Le modèle **8600/02 + TB3** est un modèle spécialement conçu pour l'installation de cloisons à hautes hauteurs formées d'une double structure de profilés en tôle galvanisée (montants et canaux) sur la face extérieure de chacune d'entre elles desquelles sont vissées des plaques de plâtre laminé de type et d'épaisseur différents.

Composé de:

- **Triple** élément amortisseur en caoutchouc. Il intègre un nouveau système qui permet aux équerres d'extension de travailler librement pendant la déformation des polymères dans les deux sens. Cela améliore le comportement dynamique, car les éléments élastiques fonctionnent toujours à la compression.
- **Deux** équerres de prolongation métalliques chacune avec **10 trous** qui permettent de fixer l'amortisseur au profilé à différentes distances, en fonction de l'épaisseur de la chambre
- **DISPOSITIF DE SÉCURITÉ** formé d'un axe central métallique et de deux supports circulaires ou rondelles. En cas de feu, le caoutchouc disparaît mais le dispositif de sécurité permet de maintenir la fixation mécanique, en évitant l'effondrement de la cloison.

*Système enregistré auprès de l'Office espagnol des brevets et des marques.

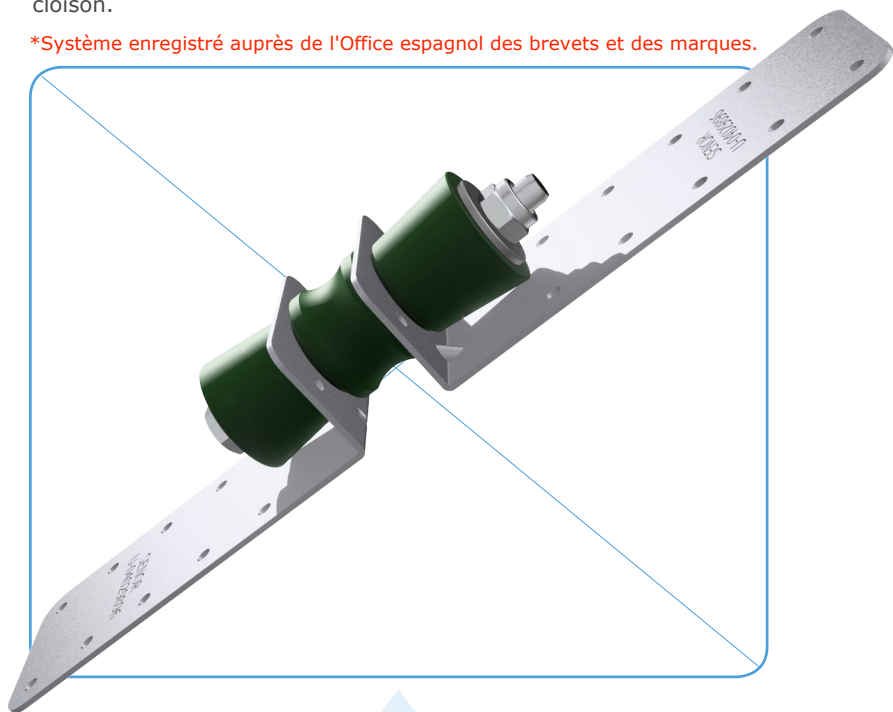

REF.	MODÈLE	ÉPAISSEUR (mm)	PROFIL	EMBALLAGE
SE-8600/TB3	8600	1,5	MONTANT	50 U/C
SE-8602/TB3	8602	0,8	MONTANT	50 U/C

STRUCTURES

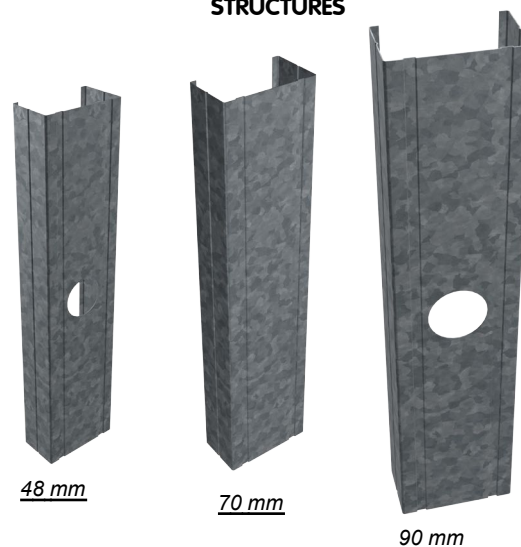

CHAMP D'APPLICATION Cloisons acoustiques

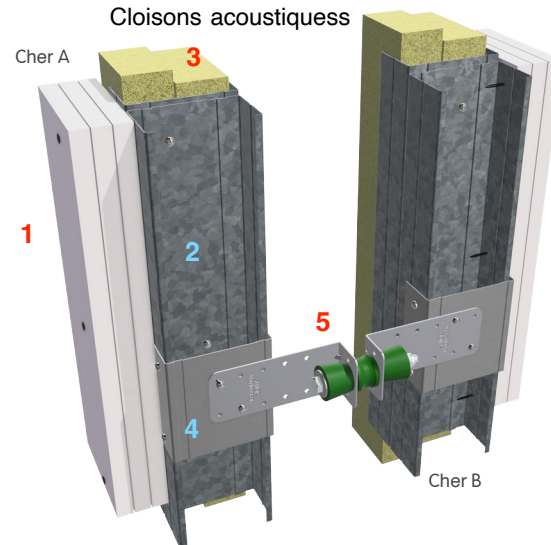

1. 3x Plaque de plâtre laminée 15 mm.
2. 2x Montant 70 placé en forme de H.
3. 2x Panneau phonoabsorbant de 40 Kg/m, 3épaisseur de 40.
4. 1x Morceau de canal-70 pour fixation avec le montant-70.
5. 1x Amortisseur 3 cœurs SE-8600/TB3.

DIMENSIONS

Mod. 8600/TB3

(Mesures exprimées en millimètres)

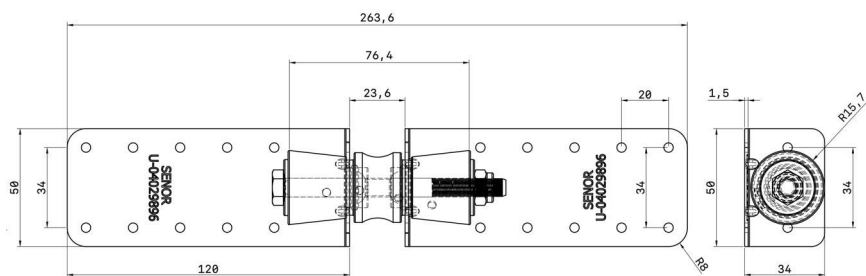

VUE LATÉRALE

VUE AU REZ-DE-CHAUSSÉE

ÉPAISSEUR DE TÔLE

(Mesures exprimées en millim tres)

SE-8600/TB3



2x Équerre métallique 1,5x50x120; Fabriquée en acier galvanisé selon la norme EN 10204/ DIN 50049/ ISO404. Transformation selon la norme sidérurgique EN 10346:2009. Qualité de l'acier DX51 J+Z275 MA. Revêtement Zinc 300 gr/m2.

COMPORTEMENT DYNAMIQUE

TABLEAU

CHARGE BALAYAGE (Kg)	F. RÉSONANCE (Hz)	RÉSONANCE (Hz)	AMPLIFICATION DE RÉSONANCE	SEUIL D'ISOLEMENT (Hz)
0	4,5-80	43,53	5,63	73,46
10	4,5-60	13,47	5,11	23,92
20	4,5-30	9,53	5,19	16,00
30	4,5-20	7,96	4,82	13,47
40	4-20	7,94	4,94	15,83
50	4-20	7,62	4,93	15,33
60	4-20	8,15	4,63	15,16
70	4-20	10,31	4,39	16,44

Le poids de l'outil, à peu près égal à 1,5 kg, n'est pas inclus.

SE-8600/02-TB3 (COMPRESSION)

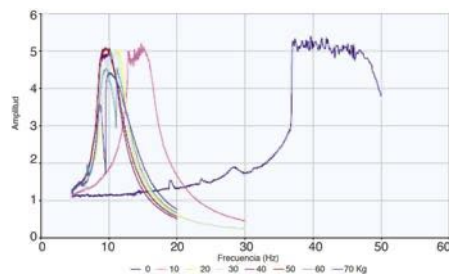

SE-8600/02-TB3 (TRACTION)

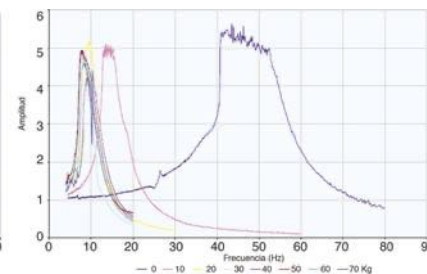

MODE D APPLICATION

Pas à Pas



1



2



3



4

MODÈLE 8600/02-TB3

SENROR Produits de la cloison



SENROR Aisladores Acústicos

DIMENSIONS

Mod. 8602/TB3

(Mesures exprimées en millimètres)

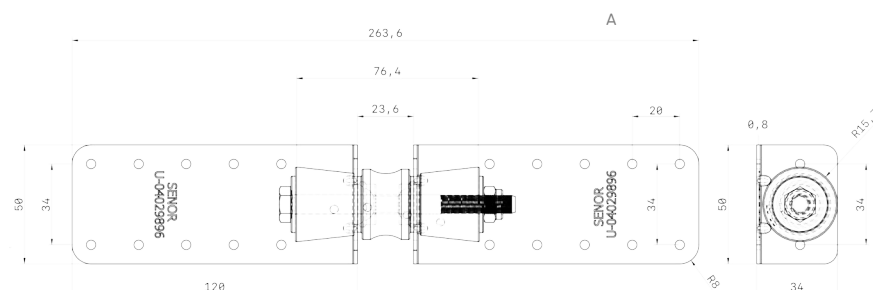

VUE LATÉRALE

VUE AU REZ-DE-CHAUSSÉE

ÉPAISSEUR DE TÔLE

(Mesures exprimées en millimètres)

SE-8602/TB3



2x Équerre métallique 0,8x50x120; Fabriquée en acier galvanisé selon la norme EN 10204/ DIN 50049/ ISO404. Transformation selon la norme sidérurgique EN 10346:2009. Qualité de l'acier DX51 J+Z275 MA. Revêtement Zinc 300 gr/m2.

MODES DE COMPRESSION

intérieur/extérieur

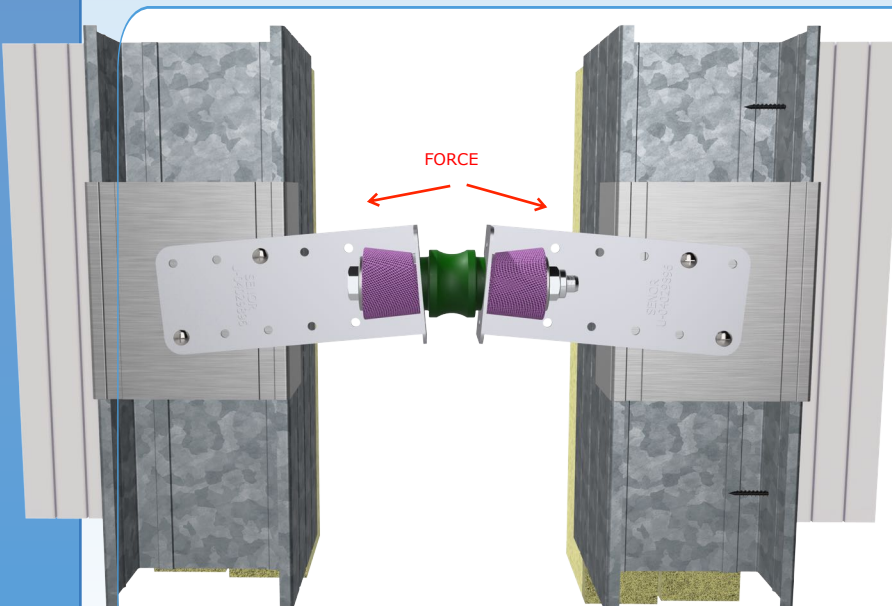

POSITION:

Ce modèle est conçu pour travailler dans les deux sens, à la fois en compression **axiale** vers **l'extérieur de la cloison** et en compression **axiale** vers **l'intérieur** de la cloison.

COMPRESSION AXIALE VERS L'EXTÉRIEUR:

Charges comprises entre 5 kg et 70 kg de charge maximale.

Fréquence de résonance: 7-15 Hz.

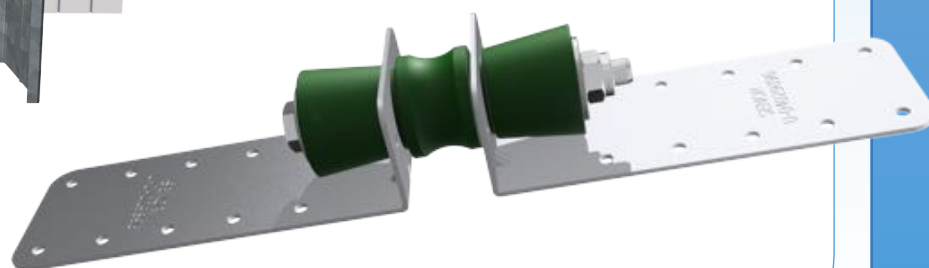

COMPRESSION AXIALE VERS L'INTÉRIEUR:

Charges comprises entre 5 kg et 30 kg de charge maximale.

Fréquence de résonance: 7-15 Hz.

SÉCURITÉ:

Il incorpore un **axe central en acier** résistant au feu à l'intérieur du caoutchouc. En cas d'augmentation exponentielle de la température au-dessus du système acoustique, le caoutchouc est l'élément le plus faible de l'équation. Si la température dépasse **120** degrés, elle se désintègre complètement, mais la fixation reste grâce à sa barre centrale en acier. (**SÉCURITÉ MAXIMALE**).

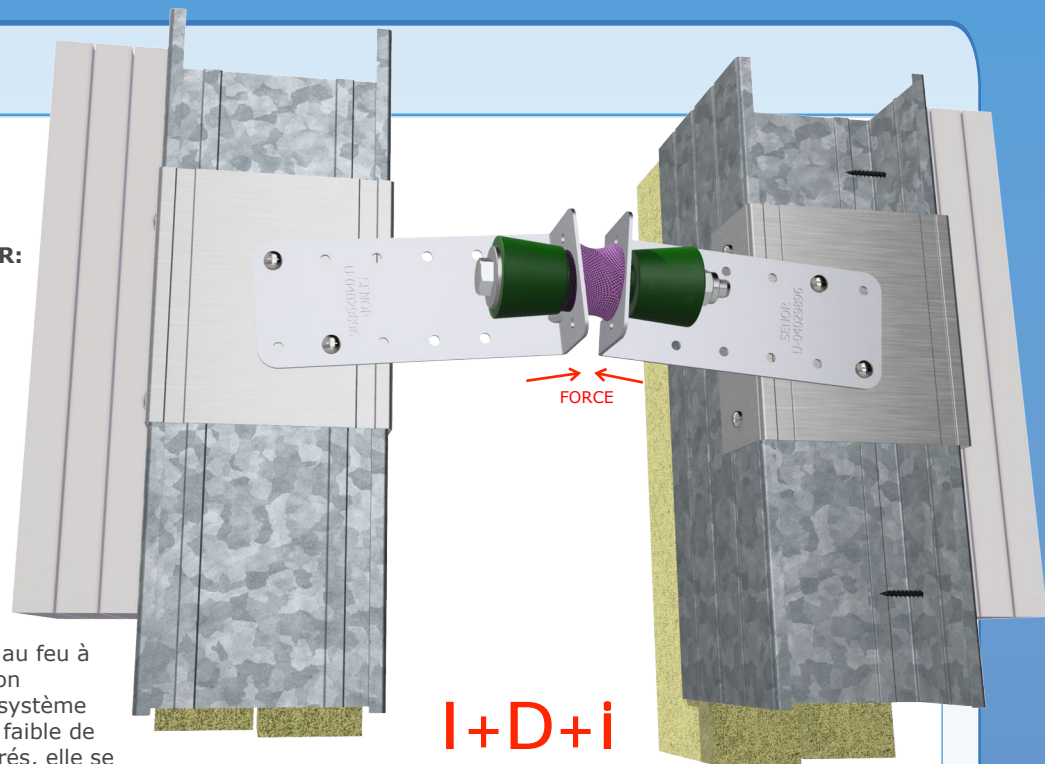

*Système enregistré auprès de l'Office espagnol des brevets et des marques.

BARRE D'ACIER:

1x Vis en acier 8x95; Zinc Plated Cr+3
Norme DIN603

1x Écrous standard DIN-934 A2; Fabriquées en
acier zingué métrique 8

2x Rondelles à ailettes larges DIN-9021;
Fabriquées en acier galvanisé pour
métrique 8.

Norme: UNE-EN 37-507-88

Utilisation: Revêtements galvanisés à chaud,
de vis et autres éléments de fixation.

EJE DE ACERO