

## 7600/Tb2

AMORTIGUADOR DE **GOMA** CON DOBLE FIJACIÓN LATERAL PARA UNIR DOS ESTRUCTURAS **AUTO-PORTANTES** DE FORMA ELÁSTICA. (**TABIQUE ACÚSTICO**).

Es un amortiguador de **GOMA** de altas prestaciones, diferente y renovado. Fabricado con la tecnología más avanzada y diseñado para conectar dos estructuras auto-portantes de forma elástica, dejándolas independientes y libres de toda contaminación por vía sólida.

**SE-7600/Tb2** incorpora un sistema de control de movimiento y traslación **PATENTADO** que permite que las escuadras metálicas de prolongación trabajen libre en las dos direcciones. Es decir, al fijar sus extremos a cada una de las estructuras mediante tornillos, restringimos grados de libertad permitiendo que la escuadra de acero quede totalmente libre, pudiendo realizar la compresión axial del polímero en todas las direcciones.

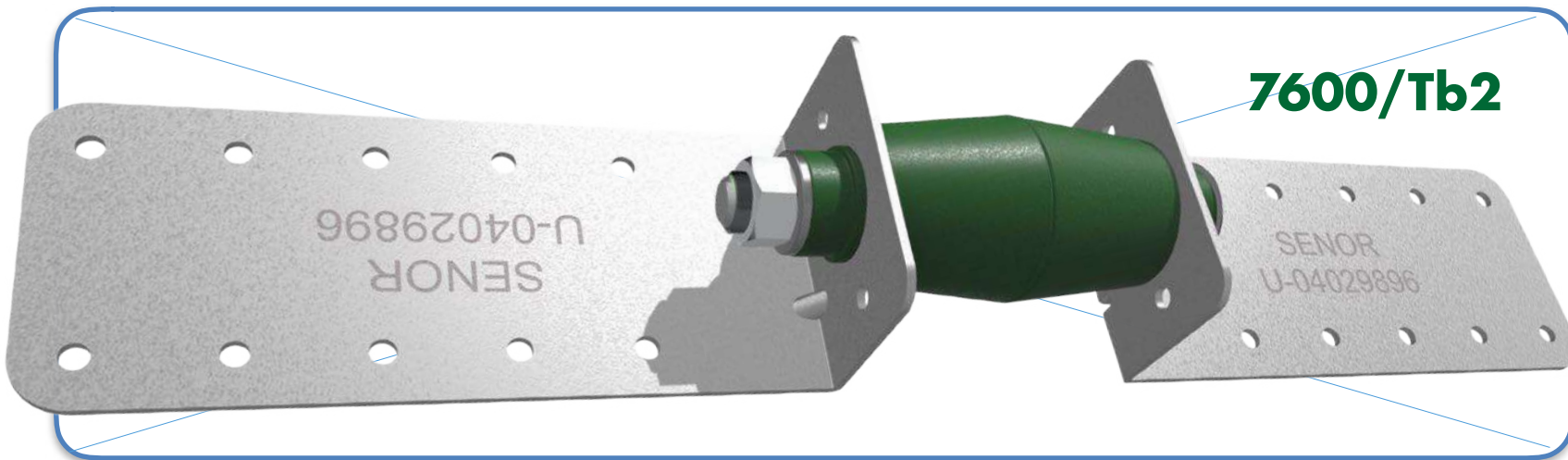
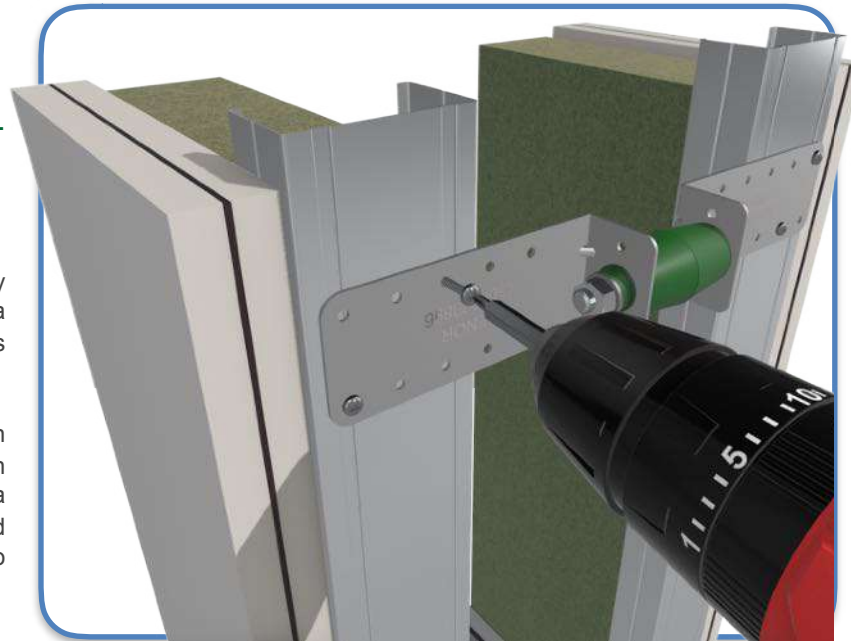

Escuadras de **ACERO**; Fabricadas según norma **EN 10204/DIN50049 / ISO404**. Transformación bajo norma siderúrgica **EN 10346:2015**.

Calidad **DX51D+Z275 NA C. 275 gr/m²**.

- **Grosor:** 1,5 mm (Más gruesa y resistente).

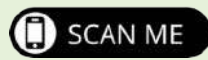

**I+D+i**

\*Sistema registrado ante la  
Oficina Española de  
Patentes y Marcas.

REF	COLOR	ESPESOR (mm)	PERFIL	CARGA (Kg) MIN-MAX	EMBALAJE
SE-7600/Tb2		1,5	Doble Montante	5 - 32	25

Ahora más aislamiento, ¡nunca antes había resultado tan fácil! Posee la ventaja de poder distanciar aún más los montantes, aumentando la cámara de aire del sistema y obteniendo resultados acústicos increíbles. ¡No más ruido!

- Polímero: **KRAIBURG-TPE** (Sistema de ensayo según norma **UNE-EN ISO 10846-1:2009**).

✓ Frecuencia de resonancia: **7-15 Hz**.

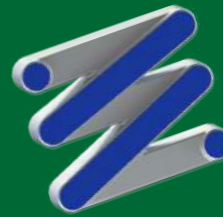

frec. (Hz)	R(dB)	R(dB)
50	17	
63	24	21
80	42	
100	49	
125	56	53
160	64	
200	71	
250	77	74
315	82	
400	87	
500	91	89
630	95	
800	98	
1000	102	101
1250	105	
1600	108	
2000	110	110
2500	111	
3150	107	
4000	126	112
5000	138	

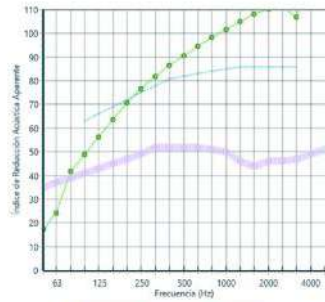

Rw 82 dB  
C -6 dB  
Ctr -14 dB

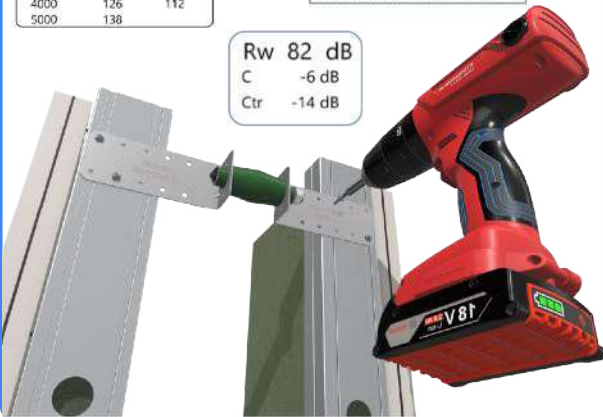

## Ensayo LABORATORIO UNE-EN ISO 10846-1:2009

### GRAFICO CARGA FLECHA ESTÁTICO



Tabla de resultados compresión axial

CARGA (Kg)	FLECHA (mm)	FRECUENCIA RESONANCIA (Hz)	BARRIDO (Hz)		GRADO DE AISLAMIENTO (%)	
10	1,90	9,48	25	50	83,21	96,27
20	3,75	8,68	25	50	86,29	96,89

Tabla de resultados tracción axial

5	2,27	14,02	25	50	54,12	91,47
10	4,22	11,92	25	50	70,58	93,97
15	6,50	11,84	25	50	71,08	94,06

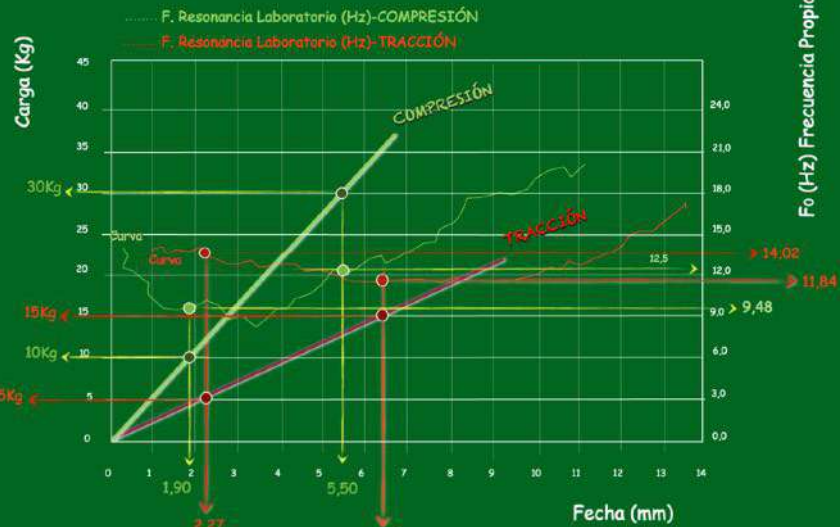

Data sheet

TC4GPN (GP/FG Series)

THERMOLAST® K

#### Product properties

Name TC4GPN

Series GP/FG

Colour / RAL DESIGN Natural

#### Mechanical properties

Hardness 39<sup>h</sup> +- 5<sup>h</sup> ShoreA DIN ISO 7619-1

Density 1.100 g/cm<sup>3</sup> DIN EN ISO 1183-1

Tensile strength<sup>1</sup> 6.5 MPa DIN 53504/ISO 37

Elongation at break<sup>1</sup> 800 % DIN 53504/ISO 37

Tear resistance 14.0 N/mm ISO 34-1 Methode B (b)(Graves)

CS 72 h/23 °C 12 % DIN ISO 815-1 Method A

CS 24 h/70 °C 23 % DIN ISO 815-1 Method A

CS 24 h/100 °C 59 % DIN ISO 815-1 Method A

<sup>1</sup> Deviating from ISO 37 standard test piece S2 is tested with a traverse speed of 200 mm/min.

All values published in this data sheet are rounded average values.

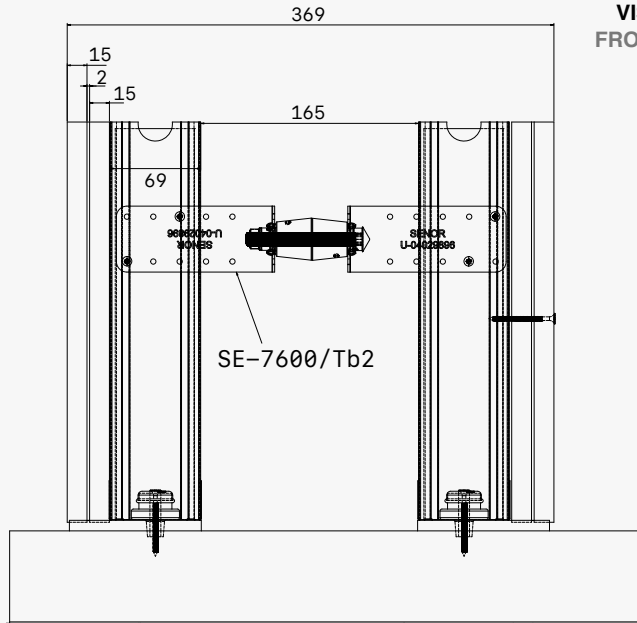

VISTA  
FRONTAL

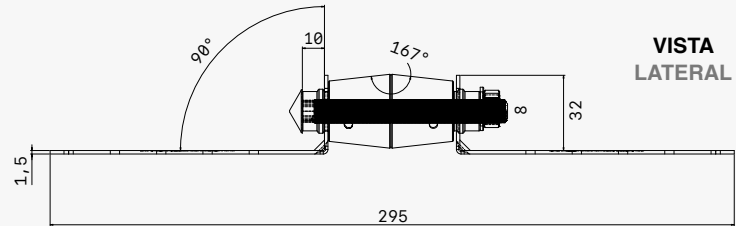
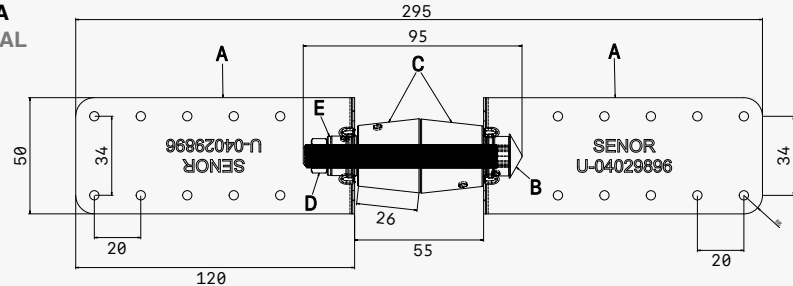

VISTA  
3D

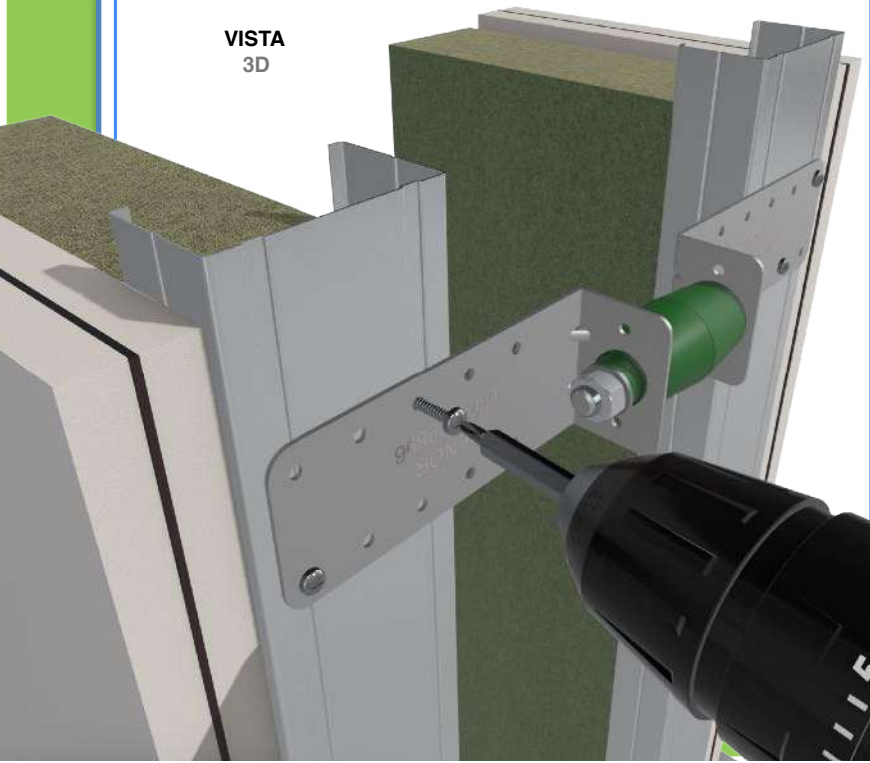

## MATERIALES

Se caracteriza por los siguientes elementos:

- A: 2x **Escuadra metálica 1,5x50x120**; Fabricada en acero galvanizado según Norma **EN 10204/DIN50049/ISO404**. Transformación según norma siderúrgica **EN 10346:2015**. Calidad del acero **DX51D+Z275 MA**. Recubrimiento Zinc 300 gr/m<sup>2</sup>.
- B: 1x **Tornillo de acero 8x95**; Zinc Plated Cr+3 Norma **DIN603**
- C: 2x **Polímero: KRAIBURG-TPE / TC4GPN**. Dureza: 39 +/- 5° SHORE A. Color: Verde. Medida de la dureza según norma **ISO 48-4 o DIN ISO 7619-1**
- D: 1x **-Tuercas estándar DIN-934 A2**; Fabricadas en acero cincado en métrica 8.
- E: 1x **-Arandelas de ala ancha DIN-9021**; Fabricadas en acero cincado para métrica 8.



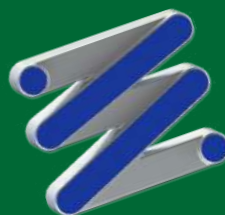

# Ref. SE-7600/Tb2

## Nota

### POSICIONES:

Este amortiguador está diseñado para trabajar en ambas direcciones, tanto a compresión axial hacia el exterior del tabique, como a compresión axial hacia el interior del mismo.

## Ref. SE-7600/Tb2

### COMPRESIÓN AXIAL HACIA EL INTERIOR:

Cargas comprendidas entre los 5Kg hasta los 32Kg de carga máxima.

Frecuencia de resonancia: 7-15 Hz.

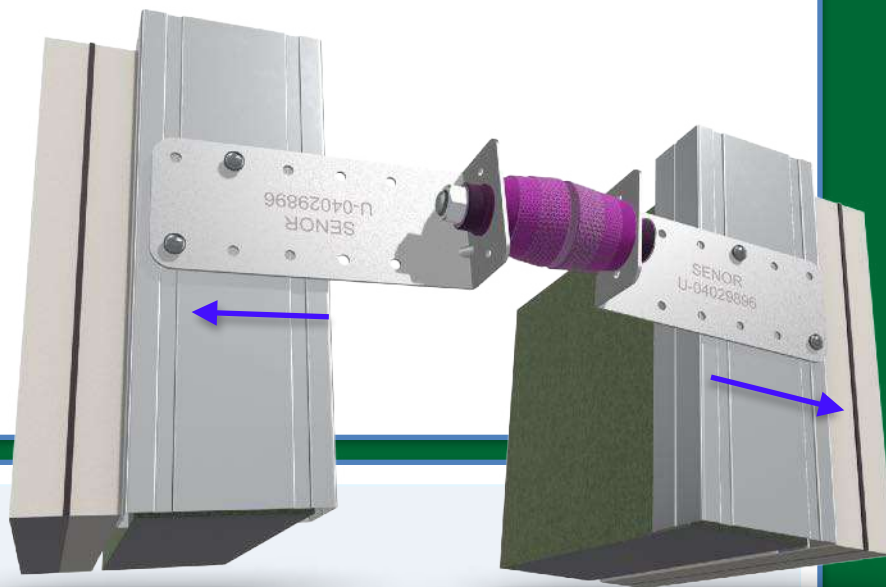

## Ref. SE-7600/Tb2

### COMPRESIÓN AXIAL HACIA EL EXTERIOR:

Cargas comprendidas entre los 5Kg hasta los 15Kg de carga máxima.

Frecuencia de resonancia: 7-15 Hz.

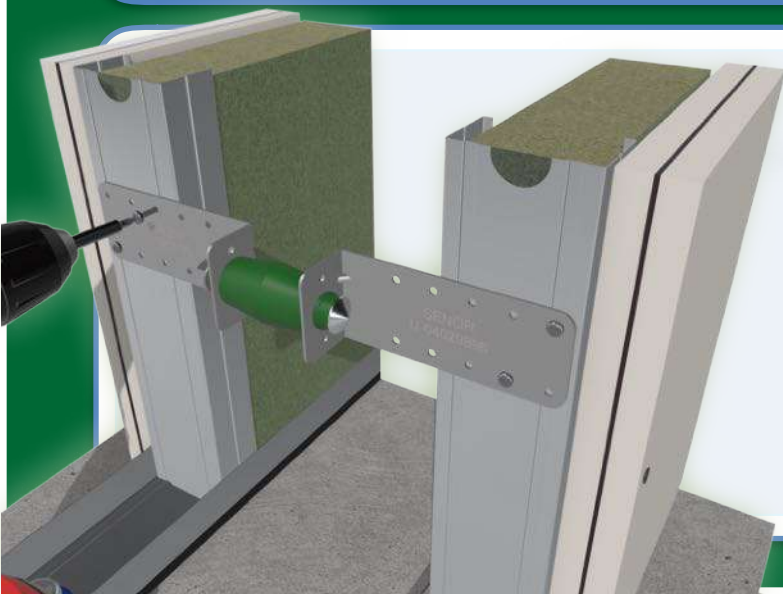



## Ref. SE-7600/Tb2

### SEGURIDAD:

### Ref. SE-7600/Tb2

Incorpora un **eje** central de **acero** de seguridad ante el **fuego** en el interior de la goma. En caso de producirse un aumento exponencial de la temperatura sobre el sistema acústico, la goma es el componente más débil de la ecuación. Si la temperatura supera los **120°** esta se desintegra por completo, pero la fijación permanece gracias a su eje central de acero. (**MÁXIMA SEGURIDAD**).

**I+D+i**

\*Sistema registrado ante la  
Oficina Española de  
Patentes y Marcas.



EJE DE ACERO



SENOR CERTIFICA:

### Ref. SE-7600/Tb2

**SENOR**; se reserva el derecho de cambiar las especificaciones técnicas del producto sin previo aviso. Es responsabilidad del usuario conocer y utilizar la versión última y actualizada de las hojas de datos de los productos "copia de las cuales se mandarían a quién las solicite".

**Norma:** UNE-EN 37-507-88

**Uso:** Recubrimientos galvanizados en caliente de tornillería y otros elementos de fijación.